



1



El sensor STRIP se aplica externamente en el parachoques y se pasa detrás de la placa de matrícula donde se realiza la conexión a la unidad de control a través del cable DATOS. La unidad de control debe colocarse cerca del asiento del conductor dentro del habitáculo.

2

## APLICACIÓN DEL SENSOR STRIP

AREA DE APLICACIÓN

Fig. 1

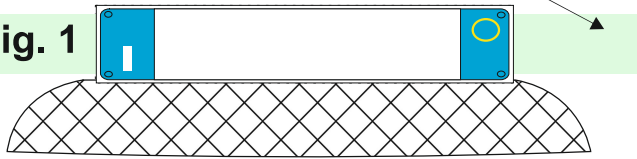

Dado que este también es un elemento decorativo, es posible seguir la tendencia del parachoques subiendo y bajando también con respecto a la línea horizontal, teniendo en cuenta que la zona central del sensor STRIP, donde se encuentra la conexión al cable DATOS, debe permanecer detrás de la placa. Una vez que se haya quitado la placa, ubique un pasaje que conduce al compartimento del motor. Si está ausente, haga un agujero adecuado. Alternativamente, es posible pasar el cable DATOS en la parte inferior o superior en correspondencia con la rejilla o ranura de ventilación. Limpiar a fondo con alcohol la zona de aplicación previamente identificada en el parachoques.

3

## CONEXIONES ELECTRICAS

La unidad de control se puede colocar debajo del tablero y el botón de activación junto con el timbre en un lugar adecuado. Conecte el cable rojo del cable de la fuente de alimentación al positivo de 12 V y el cable negro a un buen punto de tierra. Coloque el botón de activación en un lugar adecuado en el tablero y conecte el **cable rojo al +** y el **cable negro al -**. Los otros cables a los otros dos contactos (Fig 2).

4

## PRUEBA DE FUNCIONAMIENTO

a) Active el panel de instrumentos y pulse el botón de activación.

En una fracción de segundo la unidad de control realiza una comprobación de la funcionalidad del sistema y, si el sistema se ha instalado correctamente, el buzzer emite un sonido audible de "OK". Una vez obtenida esta señal el sistema se vuelve operativo pero **se desactiva automáticamente después de 2 minutos con un sonido especial.**

**MUY IMPORTANTE** es no realizar pruebas experimentales (en banco) antes de haber ensamblado completamente el kit con la antena aplicada al parachoques porque el sistema no funciona correctamente sin la presencia de la masa metálica del vehículo.

### Posibles problemas y sus soluciones

1. Si el transductor acústico no suena revise todas las conexiones.

2. Si el transductor acústico emite un sonido de alarma, que consta de dos notas (una alta y una baja) repetida tres veces, revise las conexiones del cable DATOS

3. Si el zumbador emite 8 pitidos rápidos consecutivos, verifique el cable DATOS y su conexión a la unidad de control.

b) Partiendo de aproximadamente 1 metro de distancia de una pared, acérquese **muy lentamente** para simular una maniobra de estacionamiento..A una distancia de aproximadamente 40/50 cm será percibido las primeras señales acústicas cuya frecuencia de repetición aumentará a distancia decreciente para convertirse en un sonido continuo de frecuencia más alta a 10-15 cm.

### Notas:

1. EPS-STRIP es capaz de detectar los obstáculos que tienden a acercarse al parachoques con un aviso de alarma, el más listo y el más evidente a medida que el obstáculo está cerca. Desde se activa la alerta **sólo cuando el vehículo se acerca al obstáculo**, un objeto fijo en la parte delantera del parachoques, por ejemplo el bull bar o las paredes laterales de un garaje, no se reportan y no se perturba el funcionamiento normal del dispositivo.

2. El sistema de detección de obstáculos delanteros debe ser controlado obligatoriamente por el botón solo cuando sea necesario, ya que no siempre puede permanecer activo durante el avance ya que el movimiento del automóvil **produciría continuamente señales falsas.**

# MANUAL DE USUARIO

La activación del dispositivo se realiza pulsando el botón de activación y confirmado por una señal de "OK" en el momento de la activación. Una vez activado EPS-STRIP genera alrededor del parachoques, en el que está instalado, una zona de protección (Fig.1). Cuando cualquier obstáculo presente en la zona de protección, tiende a acercarse al parachoques oirá una serie de pitidos.

Si desea desactivar el sistema, simplemente presione el botón por segunda vez y una señal acústica diferente advierte de la desactivación; de lo contrario, se **desactivará automáticamente después de 2 minutos**.

En la aproximación a un obstáculo, el sistema activa el zumbador de una distancia entre el parachoques y el obstáculo (medido en la zona central del parachoques) de aproximadamente 60/70 cm con 2 tipos de señales:

**1) un aumento de la secuencia (alerta) de "BIP"** informa al conductor que un obstáculo se acerca.

**.3) un sonido continuo a una frecuencia más aguda (riesgo de contacto)** cuando un obstáculo está muy cerca del parachoques (10-15 cm).

## Nota:

- Las distancias varían dependiendo del tamaño del obstáculo, y corresponden a la zona central del parachoques mientras en los bordes laterales la distancia es menor. (Fig.1)
- La señalización se produce **sólo cuando el vehículo se está acercando al obstáculo**. Un objeto fijo en delantera del parachoques se detecta sólo después de la primera movimiento de aproximación.
- El interruptor **ON/OFF** del timbre está bloqueado porque no se puede usar en este versión.

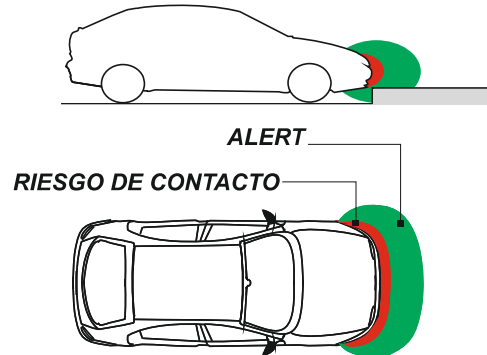
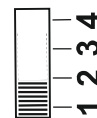
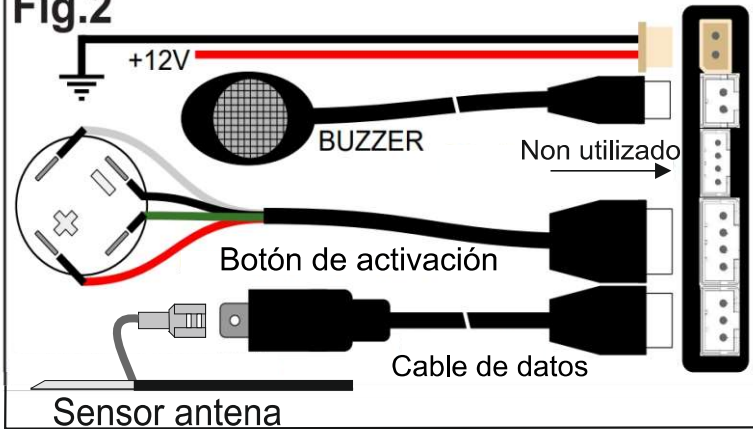

Fig.1

Fig.2



## SENSIBILIDAD:

1. BAJO
2. NORMAL
3. MEDIOS
4. ALTO

## CARACTERÍSTICAS TÉCNICAS

- Tensión de funcionamiento: 9,5/18V
- Consumo máximo de corriente: 70 mA
- Temperatura de funcionamiento: -20 a +90 ° C
- Distancia máxima de detección: 60-70 cm

